

ORO KOMPRESORIAUS INSTRUKCIJA

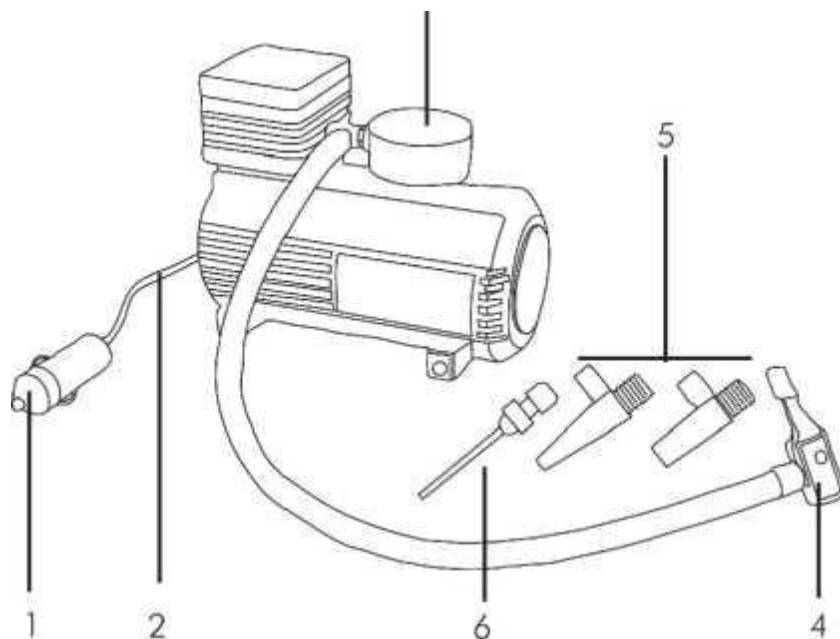

Gaminio sudėtis

- 1 – Automobilio adapteris;
- 2 – 12 V laidas;
- 3 – Manometras;
- 4 – Jungtis;
- 5 – Antgaliai;
- 6 – Antgalis kamuoliams pūsti.

Specifikacijos

	Oro kompresorius 12V 30L/min – TC518	Oro kompresorius 12V ir remonto įrankių rink. – QB01BK	Oro kompresorius 12V 60L/min – TC506
Srovė	12 V DC	12 V DC	12 V DC
Galingumas	168 W	~220 W	300 W
Srovė	14 A	20 A	25 A
Slėgis	150 psi (10.3 kg/cm ²)	150 psi (10.3 kg/cm ²)	150 psi (10.3 kg/cm ²)
Oro srautas	30 L/min	40 L/min	60 L/min
Žarnos ilgis	0.65 m	0.75 m	1 m
Manometras	+	+	+
Darbo trukmė	15 min	15 min	15 min
Antgaliai	3vnt adapterių	3vnt adapterių ir remonto įrankiai	3vnt adapterių ir akum. Gnybtai ir žibintas
Dėklas	Medžiaginis	Plastikinis	Plastikinis
Svoris	2.2 kg	3.3 kg	3.8 kg

Saugumo nurodymai

Šie nurodymai yra labai svarbūs. Atidžiai perskaitykite naudojimo instrukciją prieš naudodami prietaisą ir neišmeskite jos.

Gamintojas neprisiima jokios atsakomybės už gaminio gedimus, jei jis buvo naudojamas netinkamai. Prieš pradėdami naudoti aparatą pirmą kartą, išpakuokite jį ir apžiūrėkite. Jei pastebėjote kokių nors defektų, nenaudokite prietaiso, susisieki su pardavėju, atsakingas asmuo patikrins gamyklinius pažeidimus.

Šis produktas skirtas naudojimui buityje. Nenaudokite prietaiso lauke. Nelaikykite prietaiso ten, kur jį gali pasiekti žalingi klimato veiksniai, pavyzdžiui, lietus, sniegas, saulė ir t.t.

Nedaužykite prietaiso ir jo nemėtykite.

Tai nėra žaislas, todėl neįgalieji ir vaikai turi visada prietaisą naudoti su suaugusiųjų priežiūra.

Prieš prijungdami prietaisą prie elektros tinklo, patikrinkite, ar kabelis ir kištukas yra puikios būklės. Taip pat patikrinkite, ar įtampa, nurodyta ant prietaiso, yra tinkama Jūsų elektros instaliacijai. Jei pamatysite, kad maitinimo laidas arba kištukas yra pažeistas, nenaudokite prietaiso, pristatykite jį į parduotuvę tvarkymui.

Niekada neapliki prietaiso ar jo dalių vandeniu ar koku nors kitu skysčiu.

Netraukite kabelio, norėdami atjungti prietaisą nuo elektros tinklo, visada atjunkite adapterį.

Jeigu prietaisas nukrito ant žemės ar įkrito į vandenį ar kokį kitą skystį, nebandykite naudoti prietaiso ir netaisykite jo patys.

Nenaudokite prietaiso, kai esate šlapiomis rankomis ar stovite basas.

Nepalikite prietaiso ant karštų paviršių.

Perteklinis slėgis gali pakenkti prietaisui, pūskite oro į daiktą tiek, kad slėgis neviršytų ant daikto nurodytų normų.

Siekiant išvengti prietaiso gedimų ir perkaitimo, darykite pauzes po kiekvieno 10 minučių nepertraukiamo prietaiso veikimo. Jei prietaisas perkaito, išjunkite jį 30 minučių.

Naudojimosi instrukcija

1. Prieš pradėdami naudoti oro kompresorių, įsitinkite, kad automobilio variklis išjungtas.
2. Nenaudokite oro kompresoriaus aukšto slėgio padangoms (pvz.: sunkvežimių, traktorių, priekabų ir kitų). Šis kompresorius nėra suprojektuotas dirbti ilgą laiką, kad galėtų pripūsti tokio slėgio padangas.
3. Nors šis kompresorius yra galingas, tačiau keletas padangų iš eilės pūtimas gali pakenkti prietaisui. Leiskite prietaisui atvėsti apytiksliai 5min tarp padangų pūtimo. Prietaiso negalima naudoti ištaisai, ilgiau nei 15 minučių.
4. Neviršykite gamintojo rekomenduojamo slėgio.
5. Nepalikite kompresoriaus be priežiūros, kol prietaisas dirba.
6. Pasirinkite reikiamą antgalį ir prisukite jį prie jungties.
7. Galite pūsti orą į reikiamą daiktą.
8. Kai baigsite naudotis prietaisu, atjunkite jį nuo elektros lizdo.

Padangos pripūtimas

1. Atsukite ventilio/vožtuvo dangtelį.
2. Uždėkite kompresoriaus universalų antgalį ant ventilio ir jį užspauskite, užlenkite svirtį. Įsitinkite, kad antgalį uždėjote gerai, iki galo.
3. Į automobilio 12V lizdą įkiškite maitinimo kaištį. Nustatykite kompresoriaus ON/OFF (įjungti/išjungti) jungiklį at ON (įjungti) padėties.

4. Jei padanga visiškai išsileidusi ir jos neina pripūsti, yra tikimybė, kad padanga gali būti atsiskyrusi nuo ratlankio, taip praleisdama orą. Tai dažniausiai nutinka, kai padanga visiškai plokščia. Jei taip nutiko, kėlikliu (domkratu) pakelkite automobilį prieš pučiant.
5. Laikas reikalingas pripūsti padangai skirsis priklausomai nuo to, kiek padanga yra nuleista.

Dažniausiai iškylančios problemos:

Kompresorius veikia, bet nepučia oro: įsitikinkite, kad adapteriai tinkamai prijungti, o montuojamas vožtuvas teisingai pritvirtintas.

Jei automobilio ratas visiškai išsileidęs, vožtuvas gali būti per daug apsunkinamas, tokiu atveju pakelkite automobilį, kad atkurtumėte oro kameros formą.

Kompresorius veikia lėtai: palikite jį atvėsti 30 min.

Įspėjimas: visada patikrinkite padangų ar kitų pripučiamų daiktų slėgį naudodami slėgio matuoklį. Šiuo prietaisu galite pūsti: kamuolius, paplūdimio žaislus, oro čiužinius ir kt.. Jūsų patogumui prie įrenginio yra pridėti keli skirtingi antgaliai, kuriuos lengvai įstatę į universalų antgalį, galėsite panaudoti pripučiant įvairius daiktus.

Įspėjimas: silpnų medžiagų daiktai gali neturėti slėgio spaudimo rodmenų, todėl būkite atsargūs, neperpūskite jų.

Prietaiso valymas ir sandėliavimas

Nenaudokite abrazyvinių ploviklių, kad nepažeistumėte prietaiso.

Niekada nemerkite prietaiso į vandenį ar kokį kitą skystį.

Naudokite drėgną servetėlę ar kempinėlę, norėdami nuvalyti prietaisą.